

طُبِعَ فِي أَيْرْلَنْدَا.

[www.dell.com](http://www.dell.com) | [support.dell.com](http://support.dell.com)



0Y6V6MA00



- مشكلات الطاقة، حلها 30  
مصباح نشاط محرك القرص الصلب 19  
مواقع الدعم  
حول العالم 54  
موصل الشبكة  
الموضع 23

## ن

- نظام التشغيل Windows، إعادة التثبيت 44

عناوين البريد الإلكتروني للدعم 54

## ف

فتحات التوصيل الأمامية 18

## ق

قدرات جهاز الكمبيوتر 24

## ك

كود الخدمة السريعة 60

## م

محرك الأقراص الصلبة

النوع 61

مشكلات الأجهزة

التشخيص 39

مشكلات البرمجيات 33

مشكلات الذاكرة

الحل 32

## ر

رسائل النظام 37

رمز الخدمة 60

## ز

زر الإخراج 18, 19

زر الطاقة 18

## س

سماعة الرأس

موصل أمامي 19

## ش

شحن المنتجات

للإرجاع أو الإصلاح 56

## ع

عناوين البريد الإلكتروني

للدعم الفني 54

- تشغيل وإنشاء أقراص DVD 24  
توصيل الشبكة  
إصلاح 29  
توصيل شبكة لاسلكية 29

## ح

- حالة النظام 55  
حل المشاكل 28

## خ

- خدمة العملاء 53  
خصائص البرمجيات 24

## د

- درجة الحرارة  
نطاقات التشغيل والتخزين 63  
دعم الذاكرة 62

الاتصال بالإنترنت 15

الاتصال بشركة Dell 58

الاتصال بشركة Dell عبر الإنترنت 58  
التوصيل

كابل الشبكة الاختياري 10

الدعم الفني 53

الرقاقة 61

المشاكل، حلها 28

المعالج 61

المنتجات

المعلومات والشراء 55

النسخ الاحتياطي DataSafe Local Backup 46

## ب

برامج التشغيل وعمليات التحميل 60

## ت

تسجيل الدخول على FTP، بدون اسم دخول 54

## U

USB 2.0

- 18 موصلات أمامية
- 23 موصلات خلفية

## W

Windows

- 33 معالج توافق البرامج

## ا

- 39 أداة استكشاف أخطاء الأجهزة وإصلاحها
- 24 أقراص مضغوطة، تشغيلها وعملها
- 56 إرجاع الضمان
- 49 Dell استعادة النسخ الأصلية للبيانات من
- 49 استعادة النسخة الأصلية للبيانات
- 44 استعادة النظام

## D

53 DellConnect

- Dell (خدمة) Dell DataSafe Online Backup
- 27 DataSafe للنسخ الاحتياطي
- 40 Dell Diagnostics
- 25 Dell Dock

## I

ISP

- 15 مزود خدمة الإنترنت

## S

support sites

- 54 worldwide

## معلومات عن (NOM)، أو المقاييس الميكسيكية الرسمية (للمكسيك فقط)

يتم تقديم المعلومات التالية مع الجهاز أو الأجهزة المشار إليها في هذا المستند وبما يتوافق مع متطلبات المقاييس الميكسيكية الرسمية (NOM):

المستورد:

.Dell México S.A. de C.V

Paseo de la Reforma 2620 - 11°

Col. Lomas Altas

11950 México, D.F.

رقم الموديل التنظيمي	الجهد الكهربائي	التردد	استهلاك الكهرباء
DCSLF	230/115 فولت تيار متردد	60/50 هرتز	3.0/6.0 أمبير

لمعرفة التفاصيل، قم بقراءة معلومات الأمان الواردة مع الكمبيوتر.

لمزيد من المعلومات حول أفضل ممارسات الأمان، انظر الصفحة الرئيسية لسياسة الالتزام بالقوانين على

[www.dell.com/regulatory\\_compliance](http://www.dell.com/regulatory_compliance)

## ملحق

### إشعار منتج Macrovision

يشتمل هذا المنتج على تقنية لحماية حقوق النسخ، وهي محمية بموجب براءات الاختراع وغيرها من حقوق الملكية الفكرية في الولايات المتحدة الأمريكية المملوكة لشركة Macrovision وغيرها من مالكي الحقوق. لا يجب استخدام هذه التقنية لحماية حقوق التأليف والنشر إلا بتصريح من شركة Macrovision، وهي مصممة للاستخدام المنزلي واستخدامات العرض المحدودة فقط، إلا في حال تصريح شركة Macrovision بغير ذلك. يحظر إجراء الهندسة العكسية أو التفكيك.



## بيئة الكمبيوتر

الحد الأقصى للاهتزاز (باستخدام طيف الاهتزاز العشوائي الذي يحاكي بيئة المستخدم):

التشغيل GRMS 0.25

أثناء عدم التشغيل GRMS 2.2

الحد الأقصى للاصطدام (بالنسبة لوضع التشغيل - والذي يقاس ومحرك القرص الثابت في حالة التشغيل وبذبذبة نصف جيبيية للتشغيل زمنها 2 مللي ثانية، وبالنسبة لغير وضع التشغيل - فإنه يقاس ومحرك القرص الثابت في وضع الارتكاز العمودي وبذبذبة نصف جيبيية للتشغيل زمنها 2 مللي ثانية):

التشغيل 40 ثقل جاذبية لـ 2 مللي/ثانية مع تغيير في السرعة الاتجاهية من 20 بوصة بالثانية (51 سم/ثانية)

أثناء عدم التشغيل 50 ثقل جاذبية لـ 26 مللي/ثانية مع تغيير في السرعة الاتجاهية من 320 بوصة بالثانية (813 سم بالثانية)

## بيئة الكمبيوتر

الارتفاع (الحد الأقصى):

التشغيل 15,2- إلى 3048 م (50- إلى 10,000 قدم)

التخزين 15,2- إلى 10,668 م (50- إلى 35,000 قدم)



مستوى المواد الملوثة المحمولة جواً G2 أو أقل كما هو محدد بموجب ISA-S71.04-1985

الخصائص المادية		فتحات التوصيل الخارجية	
الارتفاع	377.9 مم (14.88 بوصة)	الصوت	اللوحة الأمامية - فتحات توصيل سماعة رأس وميكروفون
العرض	106 مم (4.16 بوصة)	الفيديو	اللوحة الخلفية - ست فتحات توصيل لدعم القناة 7.1
العمق	431.3 مم (16.98 بوصة)		فتحة توصيل VGA بخمس عشرة فتحة وفتحة توصيل HDMI بتسعة عشر سناً
الوزن (يبدأ من)	7.3 كجم (16.1 رطل)		
<b>بيئة الكمبيوتر</b>			
نطاقات درجة الحرارة:			
التشغيل	من 10 إلى 35 درجة مئوية (50 إلى 95 درجة فهرنهايت)	الطاقة	
التخزين	من -40 إلى 65 درجة مئوية (-40 إلى 149 درجة فهرنهايت)	القدرة الكهربائية	250 واط
الرطوبة النسبية (الحد الأقصى)	من 20% إلى 80% (بدون تكاثف)	الجهد الكهربائي	230/115 فولت تيار متردد
		البطارية الخلية المصغرة	CR2032 ليثيوم

الصوت	الذاكرة
نوع صوت مدمج عالي التعريف بقناة 7.1	فتحات التوصيل أربعة مقاييس يمكن الوصول إليها داخلياً من النوع DIMM
الاتصال	السعات 1 جيجابايت و 2 جيجابايت و 4 جيجابايت
بطاقة PCI Express تدعم Wi-Fi 802.11a/b/g/n	نوع الذاكرة DDR3 DIMM، الذاكرة بخلاف فئة ECC فقط
مودم (اختياري) مودم PCI	الحد الأدنى 1 جيجابايت
<b>فتحات التوصيل الخارجية</b>	الحد الأقصى 8 جيجابايت
محول الشبكة RJ45 واحد	 <b>ملاحظة:</b> للتعليمات حول ترقيّة الذاكرة، انظر <i>Service Manual</i> (دليل الخدمة) على موقع <a href="http://support.dell.com/manuals">support.dell.com/manuals</a>
فتحتا توصيل في اللوحة الأمامية وأربع في اللوحة الخلفية متوافق مع USB 2.0	<b>الفيديو</b> مدمجة منفصلة Intel GMA HD بطاقة PCI Express x16 (اختياري)

## المواصفات الأساسية

يقدم هذا القسم معلومات قد تكون في حاجة إليها عند الإعداد وتحديث برامج التشغيل وترقية جهاز الكمبيوتر لديك. لمعرفة مزيد من المواصفات بالتفصيل، انظر *Comprehensive Specifications* (المواصفات الشاملة) على الموقع [support.dell.com/manuals](http://support.dell.com/manuals).

 **ملاحظة:** قد تختلف العروض على حسب المنطقة. للاطلاع على مزيد من المعلومات حول تهيئة الكمبيوتر، انقر فوق **Start** (ابدأ)  ← **Help and Support** (التعليمات والدعم) ثم حدد خيار عرض المعلومات المتعلقة بالكمبيوتر.

### المحركات

يمكن الوصول إليها من الخارج

حاوية أقراص بقياس 5.25 بوصة لأقراص SATA DVD-ROM أو محرك أقراص SATA DVD+/-RW Super Multi أو محرك أقراص Blu-ray Disc™ مزدوج

حاوية أقراص مرنة بقياس 3.5 بوصة

يمكن الوصول إليها من الداخل

حاويتان بقياس 3.5 بوصة لأقراص SATA صلبة

### طراز الكمبيوتر

Dell™ Inspiron™ 580s

### أنواع المعالج

Intel® Pentium®

Intel® Core™ i3

Intel Core i5

### معلومات الكمبيوتر

مجموعة رقائق النظام Intel H57

## إذا كنت بحاجة إلى:

العثور على معلومات حول أفضل ممارسات الأمان للكمبيوتر الخاص بك ومراجعة معلومات الضمان والبنود والشروط (الولايات المتحدة فقط) وإرشادات الأمان والمعلومات التنظيمية ومعلومات الهندسة البشرية والتصميم المريح للمستخدم واتفاقية ترخيص المستخدم النهائي

## راجع:

يرجى قراءة تعليمات الأمان الواردة مع الكمبيوتر قبل أن تبدأ العمل بداخل الكمبيوتر. لمزيد من المعلومات حول أفضل ممارسات الأمان، انظر الصفحة الرئيسية لسياسة الالتزام بالقوانين على [www.dell.com/regulatory\\_compliance](http://www.dell.com/regulatory_compliance).

ابحث عن رقم الصيانة وكود خدمة Express Service - يتعين عليك استخدام رقم الصيانة لتعريف جهاز الكمبيوتر الخاص بك على الموقع [support.dell.com](http://support.dell.com) أو للاتصال بالدعم الفني

أعلى الكمبيوتر

مركز دعم Dell. لبدء تشغيل Dell Support



Center (مركز دعم Dell)، انقر فوق الرمز الموجود على شريط المهام.

ابحث عن برامج التشغيل والتنزيلات؛ ملفات readme

الوصول إلى الدعم الفني ودعم المنتج

فحص حالة الطلب لعمليات الشراء الجديدة

العثور على حلول وأجوبة للأسئلة الشائعة

تحديد مكان المعلومات للحصول على آخر التحديثات حول التغييرات الفنية التي تم إدخالها على الكمبيوتر الخاص بك أو لتوفير مواد مرجعية فنية متقدمة للفنيين أو المستخدمين المتمرسين.

[support.dell.com](http://support.dell.com)

# العثور على المزيد من المعلومات والموارد

إذا كنت بحاجة إلى:	راجع:
إعادة تثبيت نظام التشغيل	"وسائط استعادة النظام" في صفحة 48
ابحث عن رقم طراز النظام	خلف الكمبيوتر
قم بتشغيل برنامج تشخيص للكمبيوتر الخاص بك	"برنامج Dell Diagnostics" صفحة 40
إعادة تثبيت برنامج نظام سطح المكتب	"My Dell Downloads (تنزيلات Dell)" صفحة 36
للمزيد من المعلومات حول نظام التشغيل Microsoft® Windows® وخصائصه	<a href="http://support.dell.com">support.dell.com</a>
ترقية الكمبيوتر بمكونات جديدة أو إضافية مثل محرك أقراص جديد	<i>Service Manual</i> (دليل الخدمة) على الموقع <a href="http://support.dell.com/manuals">support.dell.com/manuals</a>
استبدال أو إعادة تركيب قطعة مستهلكة أو تالفة	 <b>ملاحظة:</b> في بعض البلدان، قد يسبب فتح أو استبدال الأجزاء الخاصة بالكمبيوتر في إنهاء الضمان. التحقق من الضمان و سياسات إرجاع المنتجات المرعية الإجراء قبل العمل في الكمبيوتر.

## اتصال بشركة Dell

بالنسبة للعملاء في الولايات المتحدة الأمريكية، يرجى الاتصال على 800-WWW-DELL (800-999-3355).

 **ملاحظة:** إذا كان لديك اتصال نشط بالإنترنت، فيمكنك العثور على معلومات الاتصال على فاتورة الشراء أو إيصال الشحن أو الفاتورة أو كتالوج منتج Dell.

توفر Dell العديد من خيارات الخدمات والدعم القائمة على الهاتف والإنترنت. وتختلف حالة التوافر وفقاً للدولة والمنتج، وقد لا تتوافر بعض الخدمات في منطقتك.

للاتصال بشركة Dell بغية الاستفسار عن المسائل المتعلقة بقسم المبيعات أو الدعم الفني أو خدمة العملاء:

1. قم بزيارة [www.dell.com/contactdell](http://www.dell.com/contactdell).
2. حدد الدولة أو المنطقة.
3. حدد الخدمة الملائمة أو ارتباط الدعم وفقاً لاحتياجاتك.
4. اختر وسيلة الاتصال بشركة Dell الملائمة لك.

راجع وثائق نظام التشغيل الخاص بك لتحديد محتويات ملفات بدء تشغيل الكمبيوتر. إذا كان الكمبيوتر متصلاً بطابعة، فقم بطباعة كل ملف. كما يمكنك تدوين محتويات كل ملف قبل الاتصال بشركة Dell.

- رسالة الخطأ، أو كود التنبيه الصوتي، أو كود التشخيص:
- وصف المشكلة وإجراءات استكشاف الأخطاء وإصلاحها التي قمت بها:

## قبل أن تتصل

**ملاحظة:** يجب أن يكون كود خدمة Express Service

السريعة جاهزا لديك عندما تقوم بالاتصال. يساعد هذا الكود نظام الهاتف في خدمة الدعم الآلي، ليقوم بتوجيه اتصالاتك بصورة أكثر فعالية. قد تتم مطالبتك أيضاً بإدخال Service Tag (رقم الصيانة).

تذكر أن تقوم بملء قائمة تدقيق التشخيص التالية. قم بتشغيل الجهاز إن أمكن قبل الاتصال بشركة Dell للمساعدة كما يجب إجراء الاتصال من هاتف قريب من الكمبيوتر. قد يُطلب منك كتابة بعض الأوامر على لوحة المفاتيح، أو إعداد معلومات تفصيلية أثناء العمليات، أو تجربة خطوات أخرى لإصلاح العطل لا تتم إلا على الكمبيوتر نفسه. تأكد من وجود وثائق الكمبيوتر في متناول يدك.

### نمة تدقيق التشخيص

- الاسم:
- التاريخ:
- العنوان:
- رقم الهاتف:
- علامة الصيانة وكود خدمة Express Service (الموجودان على الملصق الموجود أعلى الكمبيوتر):
- رقم التصريح للمواد المرتجعة (إذا ما تم الحصول عليه من فني دعم Dell):
- نظام التشغيل وإصداره:
- الأجهزة:
- بطاقات التمديد:
- هل أنت متصل بشبكة؟ نعم/لا
- الشبكة والإصدار ومحول الشبكة:
- البرامج والإصدارات:



## إرجاع المكونات بغرض الإصلاح بموجب الضمان أو بغرض رد الثمن

يجب إعداد كل المكونات التي سيتم إرجاعها سواء للإصلاح أو لرد الثمن، كالتالي:

**ملاحظة:** قبل أن تقوم بإرجاع المنتج إلى شركة Dell، احرص على نسخ أية بيانات احتياطيًا موجودة على القرص الصلب والموجودة على أي جهاز تخزين آخر في المنتج. قم بإزالة أي وكل المعلومات السرية والمملكية والشخصية وإزالة الوسائط مثل أقراص CD وبطاقات الوسائط. إن شركة Dell غير مسؤولة عن أي معلومات سرية أو مملكية أو شخصية خاصة بك، كما أنها غير مسؤولة عن فقد أو تلف بيانات أو وسائط قابلة للإزالة يمكن أن تكون مشتملة مع المنتج المرتجع.

### 1. اتصل بشركة Dell للحصول على Return Material Authorization Number

(رقم التصريح بالمواد المرتجعة)، واكتب الرقم بشكل واضح وبارز على صندوق التغليف من الخارج. للتعليمات حول رقم الهاتف الخاص للاتصال بمنطقتك، انظر "الاتصال بشركة Dell" صفحة 58.

2. ضع في الصندوق نسخة من الفاتورة وخطاب يوضح سبب الإرجاع.

3. أرفق نسخة من قائمة تدقيق التشخيص (راجع "قائمة تدقيق التشخيص" في الصفحة 57)، توضح الاختبارات التي أجريتها إلى جانب رسائل الخطأ التي ظهرت عند استخدام برنامج التشخيص Dell Diagnostics (راجع "الاتصال بشركة Dell" في الصفحة 40).

4. قم بإرفاق أية ملحقات تخص الجزء (الأجزاء) الذي ستقوم بإرجاعه (كبلات الطاقة والبرامج، والكتيبات، وغير ذلك) وذلك إذا كان الإرجاع سيتم بغرض رد الثمن.

5. قم بتغليف المعدات التي ستقوم بإرجاعها باستخدام مواد التغليف الأصلية (أو مواد مشابهة لها).

**ملاحظة:** سوف يكون عليك دفع مصاريف الشحن. أنت مسؤول أيضا عن تأمين أي منتج يتم إرجاعه، كما أنك تتحمل مسؤولية فقده أثناء الشحن إلى Dell. لا يُسمح بنظام الدفع عند التسليم (C.O.D).

**ملاحظة:** الطرود التي لا تلتزم بأي من الشروط السابقة لن تقبل في مركز الاستلام الخاص بشركة Dell، كما سيتم إرجاعها لك.

## معلومات المنتج

إذا ما احتجت إلى أية معلومات عن المنتجات الأخرى المتاحة لدى شركة Dell، أو أردت أن تطلب أحد المنتجات، قم بزيارة [www.dell.com](http://www.dell.com). للاطلاع على رقم الهاتف الذي يمكنك الاتصال به من منطقتك أو للتحدث إلى أحد متخصصي المبيعات، راجع "الاتصال بشركة Dell" في الصفحة 58.

## خدمة حالة الطلب المؤتمتة

للتحقق من حالة منتجات Dell التي قمت بطلبها، يمكنك زيارة الموقع [support.dell.com](http://support.dell.com) أو يمكنك الاتصال بـ **automated order-status service** (خدمة حالة الطلب المؤتمتة). سوف تستمع إلى رسالة مسجلة تطالبك بالمعلومات الضرورية لتحديد طلبك والإبلاغ عنه. للتعليمات حول رقم الهاتف الخاص للاتصال بمنطقتك، انظر "الاتصال بشركة Dell" صفحة 58.

إذا كان لديك أية مشكلة بشأن طلبك، مثل أجزاء مفقودة أو أجزاء خطأ أو فاتورة غير صحيحة، فاتصل بـ Dell للحصول على مساعدة العملاء. يجب أن تكون الفاتورة أو إيصال الشحن في متناول يديك عندما تقوم بالاتصال. لمعرفة رقم الهاتف الذي يمكنك الاتصال به من منطقتك، راجع "الاتصال بشركة Dell" في الصفحة 58.

## خدمات عبر الإنترنت

يمكنك التعرف على منتجات وخدمات Dell على المواقع التالية:

[www.dell.com](http://www.dell.com) •

[www.dell.com/ap](http://www.dell.com/ap) • (دول آسيا/المحيط الهادئ فقط)

[www.dell.com/jp](http://www.dell.com/jp) • (اليابان فقط)

[www.euro.dell.com](http://www.euro.dell.com) • (أوروبا فقط)

[www.dell.com/la](http://www.dell.com/la) • (دول أمريكا اللاتينية والبحر الكاريبي)

[www.dell.ca](http://www.dell.ca) • (كندا فقط)

يمكنك الوصول إلى خدمة Dell Support (دعم Dell) عبر مواقع الويب وعناوين البريد الإلكتروني التالية:

المواقع الإلكترونية للدعم من شركة Dell

[support.dell.com](http://support.dell.com) •

[support.jp.dell.com](http://support.jp.dell.com) • (اليابان فقط)

[support.euro.dell.com](http://support.euro.dell.com) • (أوروبا فقط)

عناوين البريد الإلكتروني الخاصة بدعم Dell

[mobile\\_support@us.dell.com](mailto:mobile_support@us.dell.com) •

[support@us.dell.com](mailto:support@us.dell.com) •

[la-techsupport@dell.com](mailto:la-techsupport@dell.com) • (دول أمريكا اللاتينية والبحر الكاريبي فقط)

[apsupport@dell.com](mailto:apsupport@dell.com) • (دول آسيا/المحيط الهادي فقط)

عناوين البريد الإلكتروني الخاصة بقسم

التسويق والمبيعات لدى Dell

[apmarketing@dell.com](mailto:apmarketing@dell.com) • (دول آسيا/محيط الهادي فقط)

[sales\\_canada@dell.com](mailto:sales_canada@dell.com) • (كندا فقط)

بروتوكول نقل الملفات (FTP) بدون اسم

دخول

[ftp.dell.com](http://ftp.dell.com) •

قم بتسجيل الدخول باسم المستخدم: anonymous، ثم استخدم عنوان البريد الإلكتروني الخاص بك ككلمة مرور لك.

## DellConnect

يعد DellConnect™ بمثابة أداة وصول بسيطة على الإنترنت تتيح لأي عضو من فريق الدعم والخدمات بشركة Dell إمكانية الوصول إلى جهازك من خلال اتصال عريض التردد وتشخيص المشكلة التي تواجهها وإصلاحها تحت إشرافك. لمزيد من المعلومات، اذهب إلى [support.dell.com/dellconnect](http://support.dell.com/dellconnect)

## الدعم الفني وخدمة العملاء

تتوفر خدمة الدعم من Dell من أجل الإجابة على أسئلتك المتعلقة بأجهزة Dell. يستخدم فريق العمل لدينا نظام تشخيص يعتمد على الكمبيوتر، وذلك لتقديم إجابات سريعة ودقيقة.

للاتصال بخدمة الدعم من Dell راجع القسم المعنون "قبل أن تتصل" في الصفحة 57 ثم راجع معلومات الاتصال الخاصة بمنطقةك أو انتقل إلى موقع [support.dell.com](http://support.dell.com)

## الوصول إلى التعليمات

- إذا واجهت مشكلة في جهاز الكمبيوتر، يمكنك القيام بالخطوات التالية لتشخيص المشكلة وإصلاحها:
1. راجع "حل المشكلات" في الصفحة 28 للحصول على المعلومات والإجراءات الخاصة بالمشكلة التي يواجهها الكمبيوتر لديك.
  2. راجع "Dell Diagnostics" في الصفحة 40 لمعرفة الإجراءات الخاصة بكيفية تشغيل برنامج Dell Diagnostics.
  3. املأ "قائمة تدقيق التشخيص" صفحة 57.
  4. استخدم مجموعة منتجات Dell الشاملة للخدمات الفورية عبر الإنترنت، والمتاحة على الموقع [support.dell.com](http://support.dell.com) وذلك للمساعدة في عملية التثبيت وخطوات اكتشاف الأعطال وإصلاحها. راجع "الخدمات عبر الإنترنت" في الصفحة 54 للحصول على قائمة شاملة بخدمات Dell Support (دعم Dell) عبر الإنترنت.
  5. إذا لم تساعد الخطوات السابقة على حل المشكلة، راجع "الاتصال بشركة Dell" في الصفحة 58.
- 📌 **ملاحظة:** اتصل بقسم الدعم بشركة Dell من هاتف قريب من الكمبيوتر أو موجود بجانبه وسيقوم مندوب الدعم بمساعدتك في القيام بأية إجراءات ضرورية.
- 📌 **ملاحظة:** قد لا يكون نظام كود خدمة Dell Express متاحاً في كل الدول.
- عند مطالبتك بذلك من نظام الهاتف الآلي في Dell، قم بإدخال Express Service Code (رمز الخدمة السريعة) ليتم توجيه الاتصال مباشرة إلى موظف الدعم المناسب. إذا لم يكن لديك كود لخدمة Express Service، افتح المجلد **Dell Accessories** (ملحقات Dell) وانقر مزدوجاً على الرمز **Express Service Code** (كود خدمة Express Service)، ثم اتبع الإرشادات.
- 📌 **ملاحظة:** بعض الخدمات التالية لا تكون متاحة دائماً في كل الأماكن خارج الأراضي الأمريكية. اتصل بمندوب شركة Dell المحلي للتعرف على تفاصيل توافر هذه الخدمات.

8. انقر فوق خانة الاختيار لتأكيد رغبتك في إعادة تهيئة القرص الصلب واستعادة برامج النظام إلى إعدادات المصنع، ثم انقر فوق **Next** (التالي).  
تبدأ عملية الاستعادة وقد يستغرق استكمالها خمس دقائق أو أكثر. تظهر رسالة عند استعادة نظام التشغيل والتطبيقات المثبتة في المصنع إلى إعدادات المصنع.  
9. انقر فوق **Finish** (إنهاء) لإعادة تشغيل الكمبيوتر.

6. انقر فوق **Dell Factory Image Restore** (استعادة النسخة الأصلية للبيانات من Dell).  
تظهر شاشة الترحيب الخاصة بـ **Dell Factory Image Restore**.  
 **ملاحظة:** وفقاً للتهيئة، قد تحتاج إلى تحديد **Dell Factory Tools** (أدوات Dell من المصنع)، ثم **Dell Factory Image Restore** (استعادة النسخة الأصلية للبيانات من Dell).  
7. انقر فوق **Next** (التالي). تظهر شاشة **Confirm Data Deletion** (تأكيد حذف البيانات).  
 **ملاحظة:** إذا كنت لا تريد المتابعة مع Dell **Factory Image Restore**، انقر **Cancel** (إلغاء).

## يتم الآن إجراء Dell Factory Image Restore (استعادة النسخة الأصلية من البيانات)

1. قم بتشغيل الكمبيوتر.
2. عند ظهور شعار DELL، اضغط <F8> عدة مرات للوصول إلى الإطار **Advanced Boot Options** (خيارات التشغيل المتقدمة).
- 📌 **ملاحظة:** إذا أطلت الانتظار حتى يظهر شعار نظام التشغيل، فاستمر في انتظارك حتى ترى سطح مكتب **Microsoft® Windows®**؛ ثم أغلق الكمبيوتر وحاول ثانية.
3. حدد **Repair Your Computer** (إصلاح الكمبيوتر).
- يظهر الإطار **System Recovery Options** (خيارات استعادة النظام).
4. حدد شكل لوحة المفاتيح وانقر **Next** (التالي).
5. للوصول إلى خيارات الاسترداد، قم بتسجيل الدخول كمستخدم محلي. للوصول إلى سطر الأوامر، اكتب **administrator** في حقل **User name** (اسم المستخدم)، ثم انقر فوق **OK** (موافق).

📌 **ملاحظة:** إذا لم يكن برنامج Dell لاستعادة النسخة الأصلية للبيانات متوفرًا على الكمبيوتر، استخدم النسخ الاحتياطي Dell DataSafe Local Backup (انظر "برنامج Dell لاستعادة النسخة الأصلية للبيانات" في صفحة 46) لاستعادة نظام التشغيل.

استخدم برنامج **Dell Factory Image Restore** (استعادة النسخ الأصلية للبيانات من Dell) فقط كأخر وسيلة لاستعادة نظام التشغيل. تعمل هذه الخيارات على استعادة القرص الصلب إلى حالة التشغيل التي كان عليها عند قيامك بشراء الكمبيوتر. يتم حذف أية برامج أو ملفات تمت إضافتها بعد استلام الكمبيوتر يشمل ذلك ملفات البيانات بشكل دائم من على القرص الصلب. تتضمن ملفات البيانات المستندات والجدول الحسابية ورسائل البريد الإلكتروني والصور الرقمية وملفات الموسيقى وخلافه. قم بإجراء نسخ احتياطي للبيانات باستخدام **Factory Image Restore** (استعادة النسخ الأصلية للبيانات)، إن أمكن.

## برنامج Dell لاستعادة النسخة الأصلية للبيانات

⚠ تنبيه: يؤدي استخدام Dell Factory Image Restore (استعادة النسخ الأصلية للبيانات من

Dell) إلى حذف كافة البيانات الموجودة على القرص الصلب بشكل دائم وإزالة أية برامج أو

برامج تشغيل تم تثبيتها بعد استلام الكمبيوتر. قم بإجراء نسخ احتياطي للبيانات قبل استخدام هذه

الخيارات، إن أمكن. لا تستخدم Dell Factory Image Restore (استعادة النسخ الأصلية

للبيانات من Dell) إلا إذا لم يتمكن برنامج

System Restore (استعادة النظام) من حل مشكلة نظام التشغيل لديك.

📌 ملاحظة: قد لا يكون Dell Factory Image Restore متاحاً في دول معينة أو على أجهزة

كمبيوتر معينة.

لاستعادة نسخة البيانات الأصلية للمصنع إلى الكمبيوتر باستخدام وسائط استعادة النظام:

1. قم بإدخال قرص استعادة النظام أو مفتاح USB وأعد تشغيل الكمبيوتر.

2. عند ظهور شعار DELL™ اضغط <F12> على الفور.

📌 ملاحظة: إذا أطلت الانتظار حتى يظهر شعار

نظام التشغيل، فاستمر في انتظارك حتى ترى سطح مكتب Microsoft® Windows®؛ ثم أغلق الكمبيوتر وحاول ثانية.

3. حدد جهاز بدء التشغيل الملائم من القائمة ثم اضغط <Enter>.

4. اتبع الإرشادات التي تظهر على الشاشة لاستكمال عملية الاستعادة.



2. انقر **UPGRADE NOW!** (التحديث الآن!).
3. اتبع الإرشادات التي تظهر على الشاشة لاستكمال التحديث.

## وسائط استعادة النظام

⚠ تنبيه: على الرغم من تصميم وسائط استعادة النظام للحفاظ على ملفات البيانات الموجودة على الكمبيوتر، فإنه يوصى بأن تقوم بنسخ بإجراء نسخ احتياطي لملفات البيانات قبل استخدامها.

يمكنك استخدام وسائط استعادة النظام التي تم إنشاؤها باستخدام النسخ الاحتياطي Dell DataSafe Local Backup لإعادة القرص الصلب إلى حالة التشغيل التي كان عليها عند قيامك بشراء الكمبيوتر، بدون مسح ملفات البيانات الموجودة عليه.

استخدم وسائط استعادة النظام في حالة:

- عطل نظام التشغيل الذي يمنع استخدام خيارات الاستعادة التي تم تثبيتها على الكمبيوتر.
- عطل محرك القرص الصلب الذي يمنع استعادة البيانات.

## التحديث إلى النسخ الاحتياطي Dell DataSafe Local Backup Professional

📌 ملاحظة: يمكن تثبيت النسخ الاحتياطي Dell DataSafe Local Backup Professional على الكمبيوتر إذا طلبته في وقت الشراء.

يوفر النسخ الاحتياطي Dell DataSafe Local Backup Professional خصائص إضافية تتيح لك:

- إجراء النسخ الاحتياطي والاستعادة للكمبيوتر على أساس أنواع الملفات
- إجراء النسخ الاحتياطي للملفات على جهاز تخزين داخلي
- جدولة عمليات النسخ الاحتياطي التلقائي

للتحديث إلى النسخ الاحتياطي Dell DataSafe Local Backup Professional:

1. انقر نقرًا مزدوجاً على رمز Dell DataSafe Local Backup 🌐 في شريط المهام.

5. حدد **Repair Your Computer**.

6. حدد **Dell DataSafe Restore and**

**Emergency Backup** (الاستعادة والنسخ

الاحتياطي للطوارئ Dell DataSafe) في قائمة

**System Recovery Options** (خيارات

استعادة النظام) ثم اتبع التعليمات الموجودة على

الشاشة.

📌 **ملاحظة:** قد تستغرق عملية الاستعادة ساعة أو

أكثر حسب حجم البيانات التي سيتم استعادتها.



📌 **ملاحظة:** للحصول على مزيد من المعلومات،

راجع مقالة قاعدة المعارف رقم 353560 على

موقع **support.dell.com**.

## النسخ الاحتياطي Dell DataSafe Local Backup Basic

لاستعادة نسخة البيانات الأصلية للمصنع مع الحفاظ على ملفات البيانات:

1. أوقف تشغيل الكمبيوتر.

2. قم بفصل جميع الأجهزة (مثل محرك USB أو الطابعة أو غير ذلك) المتصلة بالكمبيوتر ثم قم بإزالة أي من الأجهزة الداخلية التي تمت إضافتها حديثاً.

📌 **ملاحظة:** لا تفصل الشاشة أو لوحة المفاتيح أو الماوس أو كابل الطاقة.

3. قم بتشغيل الكمبيوتر.

4. عند ظهور شعار Dell™، اضغط <F8> عدة

مرات للوصول إلى الإطار **Advanced Boot**

**Options** (خيارات التشغيل المتقدمة).

📌 **ملاحظة:** إذا أطلت الانتظار حتى يظهر شعار

نظام التشغيل، فاستمر في انتظارك حتى ترى

سطح مكتب **Microsoft® Windows®**؛ ثم

أغلق الكمبيوتر وحاول ثانية.

📌 **ملاحظة:** ومن الممكن ألا تكون خدمة Dell DataSafe Local Backup للاحتياطي متاحة في جميع المناطق.

📌 **ملاحظة:** إذا لم يكن Dell DataSafe Local Backup متوفرًا على الكمبيوتر، استخدم برنامج Dell لاستعادة النسخة الأصلية للبيانات (انظر "برنامج Dell لاستعادة النسخة الأصلية للبيانات" في صفحة 49) لاستعادة نظام التشغيل.

يمكنك استخدام النسخ الاحتياطي Dell DataSafe Local Backup لاستعادة القرص الصلب إلى حالة التشغيل التي كان عليها عند قيامك بشراء الكمبيوتر، بدون مسح ملفات البيانات.

يتيح لك النسخ الاحتياطي Dell DataSafe Local Backup:

- إجراء النسخ الاحتياطي وإعادة الكمبيوتر إلى حالة تشغيل سابقة
- إنشاء وسائط استعادة النظام

3. انقر **Undo my last restoration** (التراجع عن آخر استعادة) ثم انقر **Next** (التالي).
4. اتبع الإرشادات التي تظهر على بقية الشاشات.

## النسخ الاحتياطي Dell DataSafe Local Backup

⚠ **تنبيه:** يؤدي استخدام النسخ الاحتياطي Dell DataSafe Local Backup إلى الحذف النهائي لأية برمجيات أو برامج تشغيل تم تثبيتها بعد حصولك على الجهاز. قم بتجهيز وسائط نسخ احتياطي للتطبيقات التي تحتاج إلى تثبيتها على الكمبيوتر قبل استخدام النسخ الاحتياطي Dell DataSafe Local Backup. لا تستخدم برنامج النسخ الاحتياطي Dell DataSafe Local Backup إلا إذا لم يفلح برنامج System Restore (استعادة النظام) في حل مشكلة نظام التشغيل.

⚠ **تنبيه:** على الرغم من تصميم النسخ الاحتياطي Dell DataSafe Local Backup للحفاظ على ملفات البيانات الموجودة على الكمبيوتر، فإنه يوصى بأن تقوم بنسخ بإجراء نسخ احتياطي لملفات البيانات قبل استخدامه.

### ملاحظة: قد تظهر نافذة **User Account Control**

(التحكم في حساب المستخدم). إذا كنت مسؤول على الكمبيوتر، انقر **Continue** (متابعة) أو اتصل بالمسؤول للمتابعة إلى الإجراء المطلوب.

3. انقر فوق **Next** (التالي) واتبع التعليمات على الشاشة.

إذا لم تحل استعادة النظام المشكلة، فيمكنك التراجع عن آخر عملية استعادة للنظام.

### التراجع عن آخر استعادة للنظام

ملاحظة: قبل التراجع عن آخر استعادة للنظام، قم بحفظ وإغلاق جميع الملفات المفتوحة والخروج من أية برامج مفتوحة. لا تقم بتغيير أو فتح أو حذف أية ملفات أو برامج حتى تكتمل عملية استعادة النظام.

1. انقر فوق **Start** (ابدأ) .

2. في المربع **Start Search** (بدء البحث)، اكتب **System Restore** (استعادة النظام) واضغط **<Enter>**.

## استعادة النظام

توفر نظم تشغيل **Microsoft® Windows®** خيار **System Restore** (استعادة النظام) ل يتيح لك إعادة الكمبيوتر لحالة التشغيل الأولى (دون التأثير على ملفات البيانات) وذلك إذا كانت التغييرات في الأجهزة أو البرامج أو غيرها من إعدادات النظام قد تركت الكمبيوتر في حالة غير مرغوبة للتشغيل. علماً بأنه يمكن الرجوع في أية تغييرات يتم إجراؤها على الكمبيوتر بواسطة هذه الخاصية.

تنبية:  قم بعمل نسخ احتياطية بشكل منتظم من ملفات البيانات، لا تراقب خاصية **System Restore** (استعادة النظام) ملفات البيانات الخاصة بك ولا تستردها.

### بدء ميزة **System Restore** (استعادة النظام)

1. انقر فوق **Start** (ابدأ) .

2. في المربع **Start Search** (بدء البحث)، اكتب **System Restore** (استعادة النظام) واضغط **<Enter>**.

## استعادة نظام التشغيل

يمكنك استعادة نظام التشغيل على الكمبيوتر باستخدام أي من الخيارات التالية:

△ تنبيه: يؤدي استخدام برنامج **Dell** لاستعادة النسخة الأصلية للبيانات أو قرص نظام التشغيل إلى الحذف النهائي لكل ملفات البيانات الموجودة على الكمبيوتر. قم بإجراء نسخ احتياطي لملفات البيانات قبل استخدام هذه الخيارات، إن أمكن.

خيارات	الاستخدام
استعادة النظام	كحل أول
النسخ الاحتياطي Dell DataSafe Local Backup	عندما لا يؤدي System Restore (استعادة النظام) إلى حل المشكلة
وسائط استعادة النظام	عندما يؤدي تعطل نظام التشغيل إلى منع استخدام System Restore (استعادة النظام) والنسخ الاحتياطي DataSafe Local Backup
	عند تثبيت نسخة البيانات الأصلية من المصنع على محرك قرص صلب مثبت حديثاً
استعادة النسخ الأصلية للبيانات من Dell	لاستعادة الكمبيوتر إلى حالة التشغيل التي كان عليها عند حصولك على الجهاز
قرص نظام التشغيل	لإعادة تثبيت نظام التشغيل فقط على الكمبيوتر

📌 ملاحظة: قد لا يتم شحن قرص نظام التشغيل مع الكمبيوتر.

9. عندما تكتمل الاختبارات، قم بإغلاق شاشة الاختبار والعودة إلى الإطار **Choose An Option** (حدد خياراً). للخروج من Dell Diagnostics وإعادة تشغيل الكمبيوتر، انقر فوق **Exit** (خروج).
  10. للخروج من Dell Diagnostics وإعادة تشغيل الكمبيوتر، انقر فوق **Exit** (خروج).
  11. قم بإخراج قرص *Drivers and Utilities* (برامج التشغيل والأدوات المساعدة).
  4. حدد الخيار **Boot from CD-ROM** (التمهيد من محرك الأقراص المضغوطة) من القائمة التي تظهر واضغط على <Enter>.
  5. اكتب 1 لبدء قائمة القرص المضغوط واضغط على <Enter> للمتابعة.
  6. حدد **Run the 32 Bit Dell Diagnostics** (تشغيل Dell Diagnostics 32 بت) من القائمة المرقمة. في حالة ظهور عدة إصدارات في القائمة، اختر الإصدار المناسب للكمبيوتر الخاص بك.
  7. حدد الاختبار الذي تريد تشغيله.
  8. إذا تمت مصادفة إحدى المشكلات خلال اختبار ما، فسوف تظهر رسالة تحمل كود خطأ وشرح للمشكلة على الشاشة. قم بتدوين كود الخطأ ووصف المشكلة واتصل بشركة Dell (انظر "الاتصال بشركة Dell" صفحة 58).
- ملاحظة:** يظهر رمز الخدمة الخاص بالكمبيوتر أعلى كل شاشة اختبار. يساعد رمز الخدمة في تمييز الكمبيوتر الخاص بك عندما تتصل بشركة Dell.

## تشغيل Dell Diagnostics من قرص Drivers and Utilities

**ملاحظة:** قد لا يتم شحن قرص *Drivers and Utilities* (برامج التشغيل والأدوات المساعدة) مع الكمبيوتر.

1. أدخل قرص *Drivers and Utilities* (برامج التشغيل والأدوات المساعدة).
  2. أوقف تشغيل الكمبيوتر ثم أعد تشغيله.
- عند ظهور شعار DELL اضغط على <F12> على الفور.

**ملاحظة:** إذا أطلت الانتظار حتى يظهر شعار نظام التشغيل، فاستمر في انتظارك حتى ترى سطح مكتب Microsoft® Windows®؛ ثم أغلق الكمبيوتر وحاول ثانية.

**ملاحظة:** تقوم الخطوات التالية بتغيير تتابع بدء التشغيل لمرة واحدة فقط. في المرة التالية التي تقوم فيها بتشغيل الكمبيوتر، يتم تمهيده وفقاً للأجهزة المحددة في برنامج إعداد النظام.

3. عند ظهور قائمة جهاز التمهيد، قم بتمييز CD/DVD/CD-RW واضغط على <Enter>.

5. إذا تمت مصادفة إحدى المشكلات خلال اختبار ما، فسوف تظهر رسالة تحمل كود خطأ وشرح للمشكلة على الشاشة. قم بتدوين كود الخطأ ووصف المشكلة واتصل بشركة Dell (انظر "الاتصال بشركة Dell" صفحة 58).

**ملاحظة:** يظهر رمز الخدمة الخاص بالكمبيوتر أعلى كل شاشة اختبار. يساعد رمز الخدمة في تمييز الكمبيوتر الخاص بك عندما تتصل بشركة Dell.

6. عندما تكتمل الاختبارات، قم بإغلاق شاشة الاختبار والعودة إلى الإطار **Choose An Option** (حدد خياراً).

7. للخروج من Dell Diagnostics وإعادة تشغيل الكمبيوتر، انقر فوق **Exit** (خروج).

c. إذا كنت تواجه مشكلات في الذاكرة، اضغط على

<y> (نعم)، وإلا اضغط على <n> (لا). يتم

عرض الرسالة التالية:

"Booting Dell Diagnostic Utility Partition. Press any key to continue."

("التمهيد من قسم الأدوات المساعدة من Dell

لتنشخيص حالة الجهاز. اضغط أي مفتاح

للمتابعة.")

d. اضغط على أي مفتاح للانتقال إلى الإطار

**Choose An Option** (حدد خياراً).

في حالة عدم تشغيل **PSA**:

اضغط على أي مفتاح لبدء تشغيل **Dell**

**Diagnostics** من قسم الأدوات المساعدة لتنشخيص

الجهاز وهو الموجود على محرك القرص الصلب ثم

انتقل إلى الإطار **Choose An Option** (حدد

خياراً).

4. حدد الاختبار الذي تريد تشغيله.

**ملاحظة:** إذا رأيت رسالة تفيد بعدم وجود قسم

أداة التشخيص المساعدة، قم بتشغيل **Dell**

**Diagnostics** من القرص **Drivers and**

**Utilities** (برامج التشغيل والأدوات المساعدة).

في حالة تشغيل **PSA**:

a. سيبدأ نظام **PSA** في تشغيل الاختبارات.

b. فإذا أكمل **PSA** الاختبارات بنجاح، فسوف

تظهر الرسالة التالية: "No problems

have been found with this

system so far. Do you

want to run the remaining

memory tests? This will

take about 30 minutes

or more. Do you want to

continue? (Recommended)."

("لم يتم اكتشاف أية مشكلات في هذا النظام

حتى الآن. هل تريد تشغيل اختبارات الذاكرة

المتبقية؟ سيستغرق هذا الأمر 30 دقيقة أو

أكثر. هل تريد المتابعة؟ (يُنصح بالمتابعة).")



## بدء تشغيل Dell Diagnostics من القرص الصلب

يوجد برنامج Dell Diagnostics في قسم مخفي للأدوات المساعدة للتشخيص على محرك الأقراص الصلبة لديك.

 **ملاحظة:** إذا لم يتمكن الكمبيوتر من عرض صورة على الشاشة، فاتصل بشركة Dell (انظر "الاتصال بشركة Dell" صفحة 58).

1. تأكد من توصيل الكمبيوتر بمأخذ تيار كهربائي يعمل بكفاءة.

2. قم بتشغيل (أو إعادة تشغيل) الكمبيوتر.

3. عند ظهور شعار DELL™ اضغط <F12> على الفور. اختر **Diagnostics** (تشخيص) من قائمة بدء التشغيل ثم اضغط <Enter>. وهذا قد ينفذ Pre-Boot System Assessment (تقييم النظام قبل بدء التشغيل) على جهاز الكمبيوتر.

 **ملاحظة:** إذا أطلت الانتظار حتى يظهر شعار نظام التشغيل، فاستمر في انتظارك حتى ترى سطح مكتب Microsoft® Windows®؛ ثم أغلق الكمبيوتر وحاول ثانية.

## Dell Diagnostics

إذا واجهت مشكلة في الكمبيوتر الخاص بك، قم بإجراء الفحوصات المذكورة في قسم "مشكلات عدم الاستجابة والبرامج" في الصفحة 33 وقم بتشغيل Dell Diagnostics قبل الاتصال بشركة Dell للحصول على المساعدة الفنية.

يوصى بطباعة هذه الإجراءات قبل البدء.

 **ملاحظة:** يقتصر تشغيل Dell Diagnostics على أجهزة كمبيوتر Dell.

 **ملاحظة:** قد لا يتم شحن قرص *Drivers and Utilities* (برامج التشغيل والأدوات المساعدة) مع الكمبيوتر.

وتأكد أن الجهاز الذي تريد اختياره يُعرض في برنامج إعداد النظام وأنه نشط. اضغط على <F2> أثناء اختبار POST (اختبار التشغيل الذاتي) للدخول إلى الأداة المساعدة لإعداد النظام.(BIOS).

ابدأ تشغيل Dell Diagnostics من القرص الصلب أو من قرص *Drivers and Utilities* (برامج التشغيل والأدوات المساعدة).

## أداة استكشاف أخطاء الأجهزة وإصلاحها

إذا لم يتم اكتشاف أحد الأجهزة أثناء إعداد نظام التشغيل أو إذا تم اكتشافه لكن تمت تهيئته بشكل غير صحيح، فيمكنك استخدام **Hardware Troubleshooter** (أداة استكشاف أخطاء الأجهزة وإصلاحها) لحل مشكلة عدم التوافق.

لبدء تشغيل أداة استكشاف أخطاء الأجهزة وإصلاحها:

1. انقر فوق **Start** (ابدأ)  ← **Help and Support** (التعليمات والدعم).

2. اكتب **hardware troubleshooter** (أداة استكشاف أخطاء الأجهزة وإصلاحها) في حقل البحث واضغط على **<Enter>** لبدء البحث.

3. في نتائج البحث، حدد الخيار الذي يقدم أفضل وصف للمشكلة واتبع باقي خطوات استكشاف الأخطاء وإصلاحها.

**USB over current error** (خطأ ارتفاع التيار بجهاز USB) - افصل جهاز USB. يحتاج جهاز USB لديك إلى المزيد من الطاقة ليعمل بصورة سليمة. استخدم مصدر طاقة خارجي لتوصيل جهاز USB أو إذا كان جهازك به كبلان بنظام USB قم بتوصيل كلاهما.

**NOTICE - Hard Drive SELF MONITORING SYSTEM has reported that a parameter has exceeded its normal operating range. Dell recommends that you back up your data regularly. A parameter out of range may or may not indicate a potential hard drive problem** (إشعار - كشف نظام المراقبة الذاتية للقرص الصلب عن تجاوز معامل لنطاق تشغيله الطبيعي. تنصح شركة Dell بأن تقوم بعمل نسخة احتياطية لبياناتك بانتظام. قد يشير أو لا يشير معامل خارج النطاق إلى احتمال وجود خطأ في القرص الصلب) - **S.M.A.R.T - error, possible hard disk drive failure** (خطأ S.M.A.R.T، احتمال وجود عطل في محرك القرص الصلب). اتصل بشركة Dell للمساعدة (انظر "الاتصال بشركة Dell" في صفحة 58).

**Keyboard failure** (عطل في لوحة المفاتيح) -

عطل في لوحة المفاتيح أو كبل غير محكم أو اتصال لاسلكي مفقود.

**No boot device available** (لا يوجد جهاز

تمهيد متاح) - لا يوجد قسم قابل للتمهيد على محرك القرص الصلب، أو أن كابل محرك القرص الصلب غير محكم التثبيت، أو أنه لا يوجد جهاز قابل للتمهيد منه.

- إذا كان محرك الأقراص الصلبة هو جهاز التمهيد المستخدم، فتأكد من توصيل الكابلات وتركيب محرك الأقراص بشكل صحيح وتقسيمه كجهاز تمهيد.

- قم بالدخول إلى System Setup (إعداد النظام) وتأكد من أن معلومات تسلسل التمهيد صحيحة. انظر *Service Manual* (دليل الخدمة) على الموقع [support.dell.com/manuals](http://support.dell.com/manuals).

**No timer tick interrupt** (لم تحدث مقاطعة

لدقات المؤقت) - قد يكون هناك خلل في إحدى رقائق لوحة النظام أو قد يكون هناك عطل في لوحة النظام. انظر *Service Manual* (دليل الخدمة) على موقع الدعم [support.dell.com/manuals](http://support.dell.com/manuals) أو اتصل بشركة Dell للحصول على مساعدة (انظر "الاتصال بشركة Dell" صفحة 58).

**CPU fan failure** (عطل في مروحة وحدة

المعالجة المركزية) - تعطلت مروحة وحدة المعالجة المركزية. تحتاج مروحة وحدة المعالجة المركزية للإستبدال. انظر *Service Manual* (دليل الخدمة) على الموقع [support.dell.com/manuals](http://support.dell.com/manuals).

**System fan failure** (عطل في مروحة

النظام) - تعطلت مروحة النظام. تحتاج مروحة النظام للإستبدال. انظر *Service Manual* (دليل الخدمة) على الموقع [support.dell.com/manuals](http://support.dell.com/manuals).

**hard-disk drive failure** (عطل في محرك

القرص الصلب) - عطل محتمل في محرك القرص الصلب أثناء إجراء الاختبار الذاتي عند بدء تشغيل محرك القرص الصلب (HDD POST). اتصل بشركة Dell للمساعدة (انظر "الاتصال بشركة Dell" في صفحة 58).

**hard-disk drive failure** (عطل في

محرك القرص الصلب) - عطل محتمل في محرك القرص-الصلب أثناء إجراء اختبار التمهيد من محرك القرص الصلب. اتصل بشركة Dell للمساعدة (انظر "الاتصال بشركة Dell" في صفحة 58).

## رسائل النظام

إذا كان الكمبيوتر به مشكلة أو خطأ، فقد يعرض رسالة نظام سوف تساعدك في التعرف على المسبب والإجراء اللازم لحل المشكلة.



**ملاحظة:** إذا لم تكن الرسالة المستلمة واردة في الأمثلة التالية، فراجع الوثائق المرفقة إما بنظام التشغيل أو البرنامج الذي كان يعمل عندما ظهرت الرسالة. بدلاً من ذلك يمكنك مراجعة *Dell Technology Guide* (دليل التقنية من Dell) على محرك القرص الصلب أو موقع الدعم [support.dell.com](http://support.dell.com) أو انظر "Contacting Dell" ("الاتصال بشركة Dell") صفحة 58 للحصول على مساعدة.

**Alert! Previous attempts at booting this system have failed at checkpoint [nnnn]. For help in resolving this problem, please note this checkpoint and contact Dell**

**Technical Support**. (تنبيه! فشلت محاولات

سابقة عند تمهيد هذا النظام عند نقطة المراجعة

[nnnn]. للمساعدة في حل هذه المشكلة، يرجى

تدوين نقطة المراجعة والاتصال بالدعم الفني Dell

Technical Support - تعذر استكمال إجراءات

التمهيد ثلاث مرات متتالية لنفس الخطأ. اتصل بشركة

Dell للمساعدة (انظر "الاتصال بشركة Dell" في

صفحة 58).

**CMOS checksum error** (خطأ في

المجموع الاختباري CMOS) - احتمال وجود

عطل في لوحة النظام أو أن مستوى البطارية الخلوية

المصغرة منخفض. تحتاج البطارية للاستبدال. انظر

**Service Manual** (دليل الخدمة) على موقع الدعم

[support.dell.com/manuals](http://support.dell.com/manuals) أو اتصل

بشركة Dell للحصول على مساعدة (انظر "الاتصال

بشركة Dell" صفحة 58).

## My Dell Downloads (تنزيلات Dell)

📁 **ملاحظة:** من الممكن ألا تكون My Dell Downloads (تنزيلات Dell) متاحة في جميع المناطق.

لا تشمل بعض البرامج التي سبق تثبيتها على الكمبيوتر الجديد لديك قرص CD أو DVD كنسخة احتياطية.

يتوفر هذا البرنامج على My Dell Downloads (تنزيلات Dell). يمكنك من هذا الموقع على الإنترنت تنزيل البرامج المتاحة لإعادة التثبيت أو إنشاء وسائط النسخ الاحتياطي الخاصة بك.

للتسجيل في My Dell Downloads (تنزيلات Dell) واستخدامها:

1. اذهب لموقع [downloadstore.dell.com/media](http://downloadstore.dell.com/media)
2. اتبع الإرشادات التي تظهر على الشاشة للتسجيل وتنزيل البرامج.
3. قم بإعادة التسجيل أو إنشاء وسائط نسخ احتياطية للبرامج للاستخدام المستقبلي.

المساعدة من شركة Dell (الدعم الفني مع DellConnect™، وخدمة العملاء والتدريب والبرامج التعليمية، وتعليمات تشرح كيفية استخدام خدمة الاتصال Solution Station™، والمسح عبر الإنترنت مع PC CheckUp (فحص الكمبيوتر الشخصي))



**About Your System** (حول النظام الخاص بك)  
**Documentation** (وثائق النظام)  
**Warranty Information** و  
**System** (معلومات الضمان) و  
**Information** (معلومات النظام)  
**Upgrades & Accessories** و  
(الترقية والملحقات))



للحصول على المزيد من المعلومات حول **Dell Support Center** (مركز الدعم التابع لشركة Dell) وأدوات الدعم المتاحة، انقر فوق علامة التبويب **Services** (الخدمات) في [support.dell.com](http://support.dell.com)

# استخدام أدوات الدعم

## مركز دعم Dell

يساعدك Dell Support Center (مركز الدعم التابع لشركة Dell) للعثور على معلومات حول الخدمات والدعم ومعلومات التي تحتاج إليها حول النظام.

لبدء تشغيل التطبيق، انقر فوق الرمز  الموجود على شريط المهام.

تظهر صفحة البدء لمركز **Dell Support**

**Center** (مركز الدعم التابع لشركة Dell) رقم الطراز الخاص بالكمبيوتر ورمز الخدمة ورمز الخدمة السريعة ومعلومات للاتصال بالخدمة.

توفر الصفحة الرئيسية أيضاً ارتباطات للوصول إلى:

**Self Help** (المساعدة الذاتية)

و Troubleshooting (استكشاف الأخطاء وإصلاحها)

و Security (الأمان) و System

و Performance (أداء النظام)

و Network/Internet (الشبكة/

الإنترنت) و Backup/Recovery

(نسخة احتياطية/الاسترداد ونظام

التشغيل (Windows Vista))

**Alerts** (التنبيهات) (تنبيهات الدعم

الفني الخاصة بالكمبيوتر)



إذا كنت تواجه مشكلات أخرى في البرامج -

- قم بعمل نسخة احتياطية من الملفات على الفور.
- استخدم برنامجاً للكشف عن الفيروسات لفحص القرص الصلب أو الأقراص المضغوطة.
- قم بحفظ وإغلاق أية ملفات أو برامج مفتوحة وإيقاف تشغيل الكمبيوتر من قائمة **Start** (ابدأ) .
- راجع وثائق البرامج أو اتصل بجهة تصنيع البرامج للاطلاع على معلومات حول اكتشاف الأعطال وإصلاحها:
- تأكد من توافق البرنامج مع نظام التشغيل المثبت على الكمبيوتر الخاص بك.
- تأكد من إيفاء الكمبيوتر الخاص بك بالحد الأدنى من متطلبات الأجهزة اللازمة لتشغيل البرنامج. انظر وثائق البرنامج للحصول على المعلومات.
- تأكد من تثبيت البرنامج وتهيئته بشكل صحيح.
- تحقق من عدم تعارض برامج تشغيل الأجهزة مع البرنامج.
- إذا لزم الأمر، فقم بإلغاء تثبيت البرنامج، ثم أعد تثبيته.

نظام التشغيل **Windows Vista®**

1. انقر فوق **Start** (ابدأ)  ← **Control Panel** (لوحة التحكم) ← **Programs** (البرامج) ← **Use an older program with this version of Windows**

2. في شاشة welcome (الترحيب)، انقر فوق **Next** (التالي).

3. اتبع الإرشادات التي تظهر على الشاشة.

**Windows® 7**

1. انقر فوق **Start** (ابدأ)  ← **Control Panel** (لوحة التحكم) ← **Programs** (البرامج) ← **Run programs made for previous versions of Windows** (تشغيل البرامج المصممة لإصدارات Windows السابقة).

2. في شاشة welcome (الترحيب)، انقر فوق **Next** (التالي).

3. اتبع الإرشادات التي تظهر على الشاشة.

إذا توقف الكمبيوتر عن الاستجابة أو إذا ظهرت شاشة زرقاء مصمتة -

⚠ تنبيه: قد تفقد البيانات إذا كنت غير قادر على إيقاف تشغيل نظام التشغيل.

إذا لم تكن قادرًا على الحصول على استجابة بالضغط على مفتاح على لوحة المفاتيح لديك، أو من خلال تحريك الماوس، فاضغط مع الاستمرار على زر الطاقة لمدة لا تقل عن 8 إلى 10 ثوان حتى يتم إغلاق الكمبيوتر. قم بعد ذلك بإعادة تشغيل الكمبيوتر.

إذا كان البرنامج مصممًا للعمل على إصدار سابق من نظام التشغيل **Microsoft® Windows®** -  
قم بتشغيل معالج توافق البرامج. يقوم Program Compatibility Wizard (معالج توافق البرامج) بتهيئة البرنامج بحيث يتم تشغيله في بيئة مشابهة لإصدار سابق من بيئات نظام التشغيل **Microsoft® Windows®**.

## مشكلات عدم الاستجابة والبرمجيات

إذا لم يبدأ الكمبيوتر بالتشغيل - تأكد أن كبل الطاقة متصل بإحكام بالكمبيوتر وبالمأخذ الكهربائي.

إذا توقف أحد البرامج عن الاستجابة - قم بإنهاء البرنامج:

1. اضغط مفاتيح **<Ctrl><Shift><Esc>** في نفس الوقت.

2. انقر فوق **Applications** (تطبيقات).

3. حدد البرنامج الذي توقف عن الاستجابة.

4. انقر فوق **End Task** (إنهاء المهمة).

إذا تعطل أحد البرامج بشكل متكرر - راجع وثائق البرنامج. إذا لزم الأمر، قم بإلغاء تثبيت البرنامج وإعادة تثبيته مرة أخرى.

📌 **ملاحظة:** تشمل عادةً البرمجيات على تعليمات التثبيت في وثائقها أو على قرص مضغوط.



## مشكلات الذاكرة

إذا تلقيت رسالة تشير إلى عدم وجود ذاكرة كافية -

• قم بحفظ أية ملفات مفتوحة وإغلاقها وإنهاء أية برامج مفتوحة لا تستخدمها، وذلك لترى هل عالج هذا الإجراء المشكلة أم لا.

• انظر وثائق البرنامج لمعرفة الحد الأدنى من متطلبات الذاكرة. إذا لزم الأمر، قم بتنصيب ذاكرة إضافية (انظر دليل الخدمة على موقع [support.dell.com/manuals](http://support.dell.com/manuals)).

• انزع ثم أعد تركيب وحدة (وحدات) الذاكرة في فتحة (فتحات) التوصيل (انظر دليل الخدمة على موقع [support.dell.com/manuals](http://support.dell.com/manuals)).

• إذا استمرت المشكلة، فاتصل بشركة Dell (راجع "الاتصال بشركة Dell" في الصفحة 58).

إذا واجهت مشكلات أخرى مع الذاكرة -

• تأكد من إتباع إرشادات تركيب الذاكرة (راجع *Service Manual* (دليل الخدمة) على موقع [support.dell.com/manuals](http://support.dell.com/manuals)).

• تحقق مما إذا كانت وحدة الذاكرة متوافقة مع الكمبيوتر. يدعم الكمبيوتر الذي تستخدمه ذاكرة DDR3. للحصول على المزيد من المعلومات حول نوع الذاكرة المعتمدة من الكمبيوتر الخاص بك، راجع القسم المعنون "المواصفات الأساسية" في الصفحة 61.

• قم بتنشغيل برنامج Dell Diagnostics (راجع "Dell Diagnostics" في الصفحة 40).

• إذا استمرت المشكلة، فاتصل بشركة Dell (راجع "الاتصال بشركة Dell" في الصفحة 58).

- إذا واجهت تداخلا يعيق الاستقبال على الكمبيوتر - ثمة إشارة غير مرغوب بها تنشئ تداخلا عبر مقاطعة الإشارات الأخرى أو حظرها. تتمثل بعض الأسباب المحتملة للتداخل في:
- كابلات تمديد الطاقة ولوحة المفاتيح والماوس.
  - وجود العديد من الأجهزة المتصلة بنفس مشترك الطاقة.
  - اتصال العديد من مشتركات الطاقة بالمأخذ الكهربائي نفسه.

إذا كان مصباح الطاقة يومض باللون الأصفر الثابت -

- الكمبيوتر في وضع السكون أو الانتظار. اضغط على أي مفتاح في لوحة المفاتيح أو قم بتحريك الماوس المتصل أو اضغط على زر الطاقة لاستئناف التشغيل العادي.

- يمكن أن تكون هناك مشكلة متعلقة إما بلوحة النظام أو بمصدر الإمداد بالطاقة. اتصل بشركة Dell للمساعدة (انظر "الاتصال بشركة Dell" صفحة 58).

إذا كان مصباح الطاقة يومض باللون الأصفر - قد تكون هناك مشكلة متعلقة بلوحة النظام.

- اتصل بشركة Dell للمساعدة (انظر "الاتصال بشركة Dell" صفحة 58).

## مشكلات الطاقة

- تأكد من عمل مأخذ التيار الكهربائي وذلك باختباره مع جهاز آخر، كمصباح مثلاً.
- تأكد من أن مصباح الإمداد بالطاقة الموجود على الجانب الخلفي للكمبيوتر مضئ. إذا كان المصباح مطفأ فقد تكون هناك مشكلة محتملة في وحدة الإمداد بالطاقة أو كبل الطاقة.
- إذا استمرت المشكلة، فاتصل بشركة Dell (راجع "الاتصال بشركة Dell" في الصفحة 58).
- إذا كان ضوء الطاقة ثابتاً والكمبيوتر لا يستجيب - فقد لا تكون الشاشة متصلة أو في وضع تشغيل.
- تأكد أن الشاشة متصلة بصورة صحيحة ثم أوقف تشغيلها ثم أعد تشغيلها.
- إذا استمرت المشكلة، فاتصل بشركة Dell (راجع "الاتصال بشركة Dell" في الصفحة 58).
- إذا كان مصباح الطاقة مطفأ - فهذا يعني أن الكمبيوتر في وضع السبات أو وضع إيقاف التشغيل أو أنه لا يتلقى طاقة.
- اضغط على زر الطاقة لمواصلة التشغيل العادي.
- قم بإعادة تثبيت كبل الطاقة في فتحة الطاقة في الكمبيوتر والمأخذ الكهربائي.
- إذا كان الكمبيوتر متصلاً بمشترك كهربائي، فتأكد من أن المشترك متصل بمأخذ كهربائي ومن أنه في وضع التشغيل. تجاوز أجهزة حماية الطاقة ومشترك الطاقة وكبلات التمديد للتحقق من أن الكمبيوتر يبدأ التشغيل بشكل صحيح.

يتيح لك ضوء سلامة الاتصال الموجود على موصل الشبكة المتكامل التأكد أن الاتصال يعمل ويقدم لك معلومات عن الحالة:

- مطفأ - الكمبيوتر لا يكتشف اتصالاً فعلياً بالشبكة.
- ضوء أخضر ثابت - يوجد اتصال جيد بين شبكة بسرعة 10/100 ميجابت/ث وجهاز الكمبيوتر.
- ضوء برتقالي ثابت - يوجد اتصال جيد بين شبكة بسرعة 1000 ميجابت/ث والكمبيوتر.

 **ملاحظة:** يستخدم ضوء سلامة الاتصال الموجود على موصل الشبكة فقط لاتصال الكبل السلكي. لا يوضح ضوء سلامة الاتصال حالة الاتصالات اللاسلكية.

إذا استمرت المشكلة، فاتصل بمسؤول الشبكة.

## مشكلات الشبكة

### الاتصالات اللاسلكية

إذا فقد الاتصال بالشبكة - جهاز التوجيه اللاسلكي غير متصل أو أنه قد تم تعطيل اللاسلكي على الكمبيوتر.

• افحص جهاز التوجيه اللاسلكي للتأكد أنه في وضع التشغيل وأنه متصل بمصدر البيانات (مودم كابل أو لوحة وصل شبكة).

• أعد تكوين الاتصال بجهاز التوجيه اللاسلكي (راجع "إعداد اتصال لاسلكي" صفحة 15).

### الاتصالات السلكية

في حال فقدان الاتصال بالشبكة -

- افحص الكابل للتأكد أنه متصل وأنه غير تالف.
- تحقق من حالة مؤشر سلامة الاتصال.

## حل المشكلات

يقدم هذا القسم معلومات لاستكشاف الأعطال وإصلاحها على الكمبيوتر. في حال تعذر عليك حل مشكلتك باستخدام الإرشادات التالية، راجع "استخدام أدوات الدعم" في الصفحة 35 أو "الاتصال بشركة Dell" في الصفحة 58.

### أكواد الإشارة الصوتية

قد يصدر الكمبيوتر سلسلة من أصوات التنبيه أثناء بدء التشغيل إذا كان هناك أخطاء أو مشكلات. ويتم تحديد المشكلات من خلال هذه السلسلة من الأصوات التي تسمى أكواد الإشارة الصوتية. قم بتدوين كود التنبيه واتصل بشركة Dell (انظر "الاتصال بشركة Dell" على صفحة 58).

المشكلة المحتملة	كود صوت التنبيه
عطل محتمل في لوحة النظام - عطل في المجموع الاختباري لذاكرة القراءة فقط لنظام BIOS	واحد
لم يتم التعرف على ذاكرة RAM	اثنان
<b>ملاحظة:</b> إذا ما قمت بتثبيت أو إعادة تركيب وحدة الذاكرة، تأكد من وضعها بشكل صحيح.	
عطل محتمل في لوحة النظام - خطأ في الرقاقات	ثلاثة
عطل في قراءة/كتابة RAM	أربعة
عطل في ساعة الوقت الحقيقي.	خمسة
عطل في بطاقة الفيديو أو الرقاقة	ستة
عطل المعالج	سبعة

لجدولة ملفات النسخ الاحتياطي:

1. انقر نقراً مزدوجاً على

رمز DataSafe Online Backup

(خدمة Dell DataSafe للنسخ الاحتياطي) في

شريط المهام.

2. اتبع الإرشادات التي تظهر على الشاشة.

## Dell DataSafe Online Backup (خدمة Dell DataSafe للنسخ الاحتياطي)

 **ملاحظة:** ومن الممكن ألا تكون خدمة Dell DataSafe على الإنترنت متاحة في جميع المناطق.

 **ملاحظة:** يُوصى باستخدام اتصال بنطاق ترددي عريض للحصول على سرعات تحميل أو تنزيل عالية.

Dell DataSafe Online Backup (خدمة Dell DataSafe للنسخ الاحتياطي) هي خدمة آلية للاسترداد والنسخ الاحتياطي تساعد على حماية البيانات الخاصة بك والملفات الهامة الأخرى من الحوادث المفجعة مثل السرقة أو الكوارث الطبيعية. يمكنك الوصول للخدمة من خلال الكمبيوتر الخاص بك باستخدام حساب محمي بكلمة مرور للاطلاع على مزيد من المعلومات، اذهب إلى [delldatasafe.com](http://delldatasafe.com).

## إضافة فئة

1. انقر بزر الماوس الأيمن فوق قاعدة الإرساء Dock، ثم انقر فوق **Add** (إضافة) ← **Category** (فئة).
- يظهر الإطار **Add/Edit Category** (إضافة/تعديل فئة).
2. أدخل عنواناً للفئة في الحقل **Title** (العنوان).
3. حدد رمزاً للفئة من **Select an image** (حدد صورة).
4. انقر فوق **Save** (حفظ).

## إضافة رمز

- اسحب أحد الرموز وقم بإفلاتها إلى داخل قاعدة الإرساء Dock أو إلى إحدى الفئات.

## إزالة فئة أو رمز

1. انقر بزر الماوس الأيمن فوق الفئة أو الرمز الموجود في قاعدة الإرساء Dock ثم انقر فوق **Delete shortcut** (حذف اختصار) أو **Delete category** (حذف فئة).
  2. اتبع الإرشادات التي تظهر على الشاشة.
- ### إضفاء طابع شخصي على قاعدة الإرساء Dock
1. انقر بزر الماوس الأيمن فوق قاعدة الإرساء Dock ثم انقر فوق **Advanced Setting...** (إعداد متقدم).
  2. حدد الخيار المرغوب لإضفاء طابع شخصي على قاعدة الإرساء Dock.

## Dell Dock

تمثل قاعدة الإرساء Dell Dock مجموعة من الرموز التي تتيح الوصول السهل إلى التطبيقات والملفات والمجلدات شائعة الاستخدام. ويمكنك إضفاء طابع شخصي على قاعدة الإرساء Dock بالطرق التالية:

- إضافة الرموز أو إزالتها
- تغيير لون قاعدة الإرساء Dock وموقعها
- تجميع الرموز المرتبطة ببعضها البعض في فئات
- تغيير سلوك الرموز





## مميزات البرامج

📌 **ملاحظة:** لمزيد من المعلومات حول الخصائص الموضحة في هذا القسم، انظر دليل التقنية من *Dell Technology Guide* على القرص الصلب لديك أو على موقع دعم Dell Support الإلكتروني [support.dell.com](http://support.dell.com).

## الإنتاجية والاتصال

تستطيع استخدام الكمبيوتر لإنشاء عروض تقديمية وكتيبات وبطاقات معايدة وإعلانات مطبوعة وجدول بيانات. يمكنك أيضاً تحرير الصور الفوتوغرافية الرقمية والرسوم وعرضها. افحص أمر الشراء الخاص بك للتعرف على البرمجيات المثبتة على الجهاز لديك.

بعد الاتصال بالإنترنت، تستطيع الوصول إلى مواقع ويب وإعداد حساب بريد إلكتروني وتحميل الملفات أو تنزيلها.

## الترفيه والوسائط المتعددة

يمكنك استخدام الكمبيوتر في مشاهدة الفيديو وممارسة الألعاب وعمل الأقراص المضغوطة الخاصة بك والاستماع إلى الموسيقى ومحطات الراديو.

يمكنك تنزيل أو نسخ ملفات الصور والفيديو من الأجهزة المحمولة مثل الكاميرات الرقمية والهواتف المحمولة. إن تطبيقات البرامج الاختيارية تمكنك من تنظيم وإنشاء ملفات الفيديو والموسيقى التي يمكن تسجيلها على الأقراص، أو حفظها إلى المنتجات المحمولة مثل مشغلات MP3 والأجهزة الترفيهية المحمولة، أو تشغيلها وعرضها مباشرة على أجهزة التلفزيون المتصلة وآلات البروجيكتور ومعدات المسرح المنزلي.

1 رقم طراز الكمبيوتر.

2  موصل HDMI - يتم توصيله بالتلفزيون لنقل كل من الإشارات الصوتية 5.1 وإشارات الفيديو.

ملاحظة: عند الاستخدام مع شاشة، تتم قراءة إشارة الفيديو فقط.

3  فتحة توصيل VGA - تتصل بالشاشة.

4  موصلات (4) USB 2.0 - يقوم بالتوصيل مع أجهزة USB مثل الماوس أو لوحة المفاتيح أو الطابعة أو المحرك الخارجي أو مشغل MP3.

5  فتحة توصيل محيطية يسرى/يمنى خلفية - للتوصيل بساعات صوت محيطية يسرى/يمنى خلفية.

6  فتحة توصيل محيطية يسرى/يمنى جانبية - لتوصيل ساعات صوت محيطية يسرى/يمنى جانبية.

7  موصل الميكروفون - بميكروفون لإدخال الصوت أو الموسيقى في برنامج للصوت أو الاتصالات الهاتفية.

8  فتحة توصيل الخط الخارج يسرى/يمنى أمامية - لتوصيل سماعات صوت يسرى/يمنى أمامية.

9  فتحة توصيل الخط الداخل - للتوصيل بأجهزة التسجيل/التشغيل مثل ميكروفون ومشغل شرائط كاسيت أو مشغل أقراص CD أو مشغل شرائط فيديو.

10  فتحة توصيل لساعات خارجية /مركزية - لتوصيل بساعات مركزية أو خارجية بصوتوفر.

11  فتحة توصيل ومصباح شبكة - يوصل جهاز الكمبيوتر بشبكة أو جهاز إنترنت ذي نطاق تردد عريض إذا كنت تستخدم شبكة سلكية. ويبين المصباحان الموجودان إلى جانب فتحة التوصيل حالة توصيلات الشبكة السلكية ونشاطها.

## موصلات اللوحة الخلفية

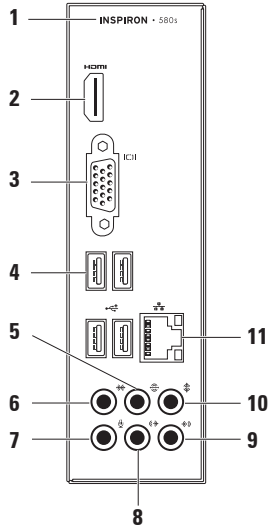

- 1 **فتحة كبل الأمان** - تتيح لك تركيب أحد أجهزة الحماية ضد السرقة المتاحة بالأسواق في الكمبيوتر.
- 2 **حلقتا قفل** - ترتبطان بقفل معياري لمنع الوصول غير المصرح به للكمبيوتر من الداخل.
- 3 **موصل الطاقة** - يوصل بكبل الطاقة. قد يختلف شكل هذا الموصل.
- 4 **مفتاح محدد الجهد الكهربائي** - يسمح بتحديد تصنيف الجهد الكهربائي الملائم لمنطقتك.
- 5 **مصباح مصدر التيار** - تشير إلى توفر الطاقة في وحدة الإمداد بالطاقة.
- 6 **فتحات بطاقات التوسيع** - توفر الوصول إلى ملاحظة: قد لا يكون مصباح وحدة الإمداد بالطاقة متاحًا على كافة أجهزة الكمبيوتر.
- 7 **فتحات التوصيل باللوحة الخلفية** - تربط أجهزة PCI Express و PCI بطاقات التوصيل الموجودة على أية بطاقات PCI Express يتم تركيبها في الجهاز.
- 7 **فتحات التوصيل باللوحة الخلفية** - تربط أجهزة USB وصوت وأجهزة أخرى في فتحات التوصيل المناسبة.

## خصائص المنظر الخلفي

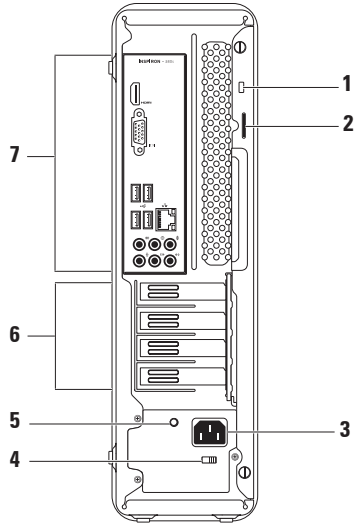

- 8 **المحرك الضوئي** - يقوم بتشغيل أو تسجيل الأقراص المضغوطة CD وأقراص DVD وأقراص Blu-ray (اختيارية). تأكد من أن الجهة التي طبع أو كتبت عليها موجهة بعيداً عن درج محرك الأقراص الضوئية عند وضع الأقراص في درج المحرك.
- 9 زر إخراج محرك الأقراص الضوئية - يقوم بإخراج درج محرك الأقراص الضوئية عند الضغط عليه.
- 10 استخدم رقم الصيانة (الموجود بأعلى الشاشة تجاه الخلف) - استخدم رقم الصيانة لتمييز الكمبيوتر الخاص بك عند الوصول إلى موقع الدعم لشركة Dell أو الاتصال بالدعم الفني.
- 5  **موصل سماعة الرأس** - يقوم بالتوصيل بسماعة الرأس.
- ملاحظة:** للتوصيل بسماعة أو نظام للصوت يعمل بطاقة خارجية، استخدم فتحات توصيل الصوت الموجودة في خلفية الكمبيوتر.
- 6  **موصل خط داخل أو ميكروفون** - يقوم بالتوصيل إلى ميكروفون للصوت أو إلى كبل صوت لإدخال الصوت.
- 7  **يضيء مصباح نشاط القرص الصلب** - عندما يكون الكمبيوتر في حالة قراءة بيانات أو كتابتها. يشير وميض المصباح الأبيض إلى نشاط القرص الصلب.
-  **تنبيه:** لتجنب ضياع البيانات، لا تقم أبداً بإيقاف تشغيل الكمبيوتر عندما يومض المصباح الذي يدل على نشاط القرص الصلب.

# استخدام سطح مكتب كمبيوتر Inspiron

يقدم هذا القسم معلومات حول كيفية إعداد الكمبيوتر المحمول Inspiron™.

## خصائص المنظر الأمامي

- 1 زر إخراج محرك FlexBay - يفتح غطاء FlexBay عند الضغط عليه.
- 2 فتحة FlexBay - يمكنها أن تدعم قارئ بطاقات وسائط اختياري أو محرك قرص صلب إضافي.
- 3 زر التشغيل  - يقوم بتشغيل الكمبيوتر وإيقاف تشغيله عند الضغط عليه. يشير المصباح الموجود في منتصف هذا الزر إلى حالة الطاقة: ملاحظة: للحصول على معلومات حول مشكلات الطاقة، انظر "مشكلات الطاقة" على صفحة 30.
- 4  فتحات توصيل (2) USB 2.0 - تقوم بتوصيل أجهزة USB التي يتم توصيلها من وقت إلى آخر مثل مفاتيح الذاكرة والكاميرات الرقمية ومشغلات MP3.

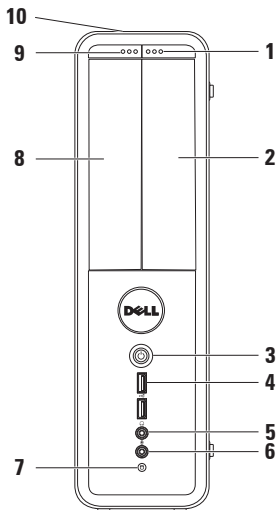

ملاحظة: إذا لم تعرف نوع الاتصال المطلوب

تحديده، فانقر فوق **Help me choose** (ساعدني في الاختيار) أو اتصل بمزود خدمة الإنترنت (ISP) لديك.

4. اتبع الإرشادات التي تظهر على الشاشة واستخدم معلومات الإعداد التي قام مزود الخدمة بتوفيرها لاستكمال الإعداد.

ملاحظة: إذا لم تعرف نوع الاتصال المطلوب

تحديده، فانقر فوق **Help me choose** (ساعدني في الاختيار) أو اتصل بمزود خدمة الإنترنت (ISP) لديك.

4. اتبع الإرشادات التي تظهر على الشاشة واستخدم معلومات الإعداد التي قام مزود الخدمة بتوفيرها لاستكمال الإعداد.

### Windows 7

1. احفظ أية ملفات مفتوحة ثم أغلقها، واخرج من أية برامج مفتوحة.

2. انقر **Start** (ابدأ)  ← **Control Panel** (لوحة التحكم).

3. في مربع البحث، اكتب network (الشبكة) ثم انقر فوق **Network and Sharing Center** (الشبكة ومركز المشاركة) ← **Set up a new connection or network** (إعداد اتصال أو شبكة) ← **Connect to the Internet** (الاتصال بالإنترنت). يظهر الإطار **Connect to the Internet** (الاتصال بالإنترنت).



3. في مربع البحث، اكتب network (الشبكة)

ثم انقر فوق **Network and Sharing**

**Center** (الشبكة ومركز المشاركة) ←

**Connect to a network** (اتصال بالشبكة).

4. اتبع الإرشادات التي تظهر على الشاشة للانتهاء من الإعداد.

### إعداد الاتصال بالإنترنت

يختلف مزود خدمة الإنترنت (ISP) والعروض التي يوفرها باختلاف الدولة. قم بالاتصال بمزود خدمة الإنترنت للحصول على العروض المتوفرة في بلدك.

إذا لم تتمكن من الاتصال بالإنترنت بينما نجحت في الاتصال في السابق، فيحتمل انتهاء خدمة مزود خدمة الإنترنت (ISP). اتصل بمزود خدمة الإنترنت للتحقق من حالة الخدمة، أو حاول الاتصال مرة أخرى لاحقاً.

قم بتحضير المعلومات الخاصة بمزود خدمة الإنترنت. وإذا لم يكن لديك مزود خدمة إنترنت، فيمكن لمعالج **Connect to the Internet** (الاتصال بالإنترنت) الحصول على أحد مزودي الخدمة.

لإعداد اتصال الإنترنت:

### Windows Vista

 **ملاحظة:** تنطبق التعليمات التالية على نظام العرض الافتراضي في Windows، ولذلك فإنها قد لا تنطبق إذا كنت قد قمت بضبط كمبيوتر Dell™ على نمط العرض الكلاسيكي في Windows.

1. احفظ أية ملفات مفتوحة ثم أغلقها، واخرج من أية برامج مفتوحة.

2. انقر **Start** (ابدأ)  ← **Control Panel** (لوحة التحكم).

3. في مربع البحث، اكتب network (الشبكة)

ثم انقر فوق **Network and Sharing**

**Center** (الشبكة ومركز المشاركة) ← **Set up**

**a connection or network** (إعداد اتصال

أو شبكة) ← **Connect to the Internet**

(اتصال بالإنترنت).

يظهر الإطار **Connect to the Internet**

(الاتصال بالإنترنت).

## إعداد اتصال لاسلكي

 **ملاحظة:** لإعداد جهاز التوجيه اللاسلكي،

راجع الوثائق الواردة مع جهاز التوجيه اللاسلكي.

قبل أن تتمكن من استخدام اتصال الإنترنت، تحتاج إلى التوصيل بجهاز التوجيه اللاسلكي.

لإعداد الاتصال بجهاز التوجيه اللاسلكي:

نظام التشغيل *Windows Vista*®

1. احفظ أية ملفات مفتوحة ثم أغلقها، واخرج من أية برامج مفتوحة.

2. انقر فوق **Start** (ابدأ)  ← **Connect To** (التوصيل).

3. اتبع الإرشادات التي تظهر على الشاشة للانتهاء من الإعداد.

*Windows*® 7

1. احفظ أية ملفات مفتوحة ثم أغلقها، واخرج من أية برامج مفتوحة.

2. انقر **Start** (ابدأ)  ← **Control Panel** (لوحة التحكم).

## التوصيل بالإنترنت (اختياري)

للاتصال بالإنترنت، تحتاج إلى مودم خارجي أو اتصال شبكة ومزود خدمة إنترنت (ISP).

إذا لم يكن مودم USB الخارجي أو محول الشبكة المحلية اللاسلكية WLAN جزءاً من أمر الشراء الأصلي، فيمكنك الشراء من على الموقع

[www.dell.com](http://www.dell.com)

## إعداد اتصال سلكي

• إذا كنت تستخدم اتصالاً هاتفياً، قم بتوصيل كبل الهاتف بالمودم الاختياري وبمقبس الهاتف الحائطي قبل إعداد اتصال الإنترنت.

• إذا كنت تستخدم اتصال DSL أو كابل أو اتصال مودم القمر الصناعي، فاتصل بمزود خدمة الإنترنت أو مقدم خدمة الهاتف المحمول للحصول على إرشادات الإعداد.

لاستكمال إعداد اتصال سلكي بالإنترنت، اتبع التعليمات المذكورة في "إعداد اتصال الإنترنت" في صفحة 16.

## إنشاء وسائط استعادة النظام (موصى به)

**ملاحظة:** يوصى بأن تقوم بإنشاء وسائط لاستعادة النظام بمجرد أن تقوم بإعداد نظام التشغيل Microsoft Windows.

يمكن استخدام وسائط استعادة النظام لاستعادة الكمبيوتر إلى حالة التشغيل التي كان عليها عند الشراء مع الحفاظ على ملفات البيانات (من دون الحاجة إلى قرص نظام التشغيل). يمكنك استخدام وسائط استعادة النظام إذا أدت تغييرات في الأجهزة أو البرامج أو برامج التشغيل أو إعدادات أخرى في النظام إلى حالة تشغيل للكمبيوتر غير مرغوب فيها.

ستحتاج إلى ما يلي لإنشاء وسائط استعادة النظام:

• النسخ الاحتياطي Dell DataSafe Local Backup

• مفتاح USB بحد أدنى للسعة يبلغ 8 جيجابايت أو قرص DVD-R/DVD+R/Blu-ray Disc™

**ملاحظة:** لا يدعم برنامج Dell DataSafe Local Backup الأقراص القابلة لإعادة الكتابة عليها.

لإنشاء وسائط استعادة النظام:

1. تأكد من تشغيل الكمبيوتر.  
2. قم بإدخال القرص أو مفتاح USB في الكمبيوتر.

3. انقر فوق **Start** (ابدأ)  ← **Programs**  
**Dell DataSafe Local Backup** (البرامج) ←

4. انقر فوق **إنشاء وسائط استعادة**.

5. اتبع الإرشادات التي تظهر على الشاشة.

**ملاحظة:** للاطلاع على معلومات حول استخدام وسائط استعادة النظام، انظر "وسائط استعادة النظام" صفحة 48.

## إعداد نظام Microsoft Windows

إن جهاز كمبيوتر Dell سابق التهيئة بنظام التشغيل Microsoft® Windows®. لإعداد نظام التشغيل Windows لأول مرة، اتبع التعليمات التي تظهر على الشاشة. هذه الخطوات إلزامية وقد تستغرق بعض الوقت للانتهاء منها. سوف تنتقل بك شاشة إعداد نظام Windows خلال عدة إجراءات تشمل قبول اتفاقيات الترخيص وضبط التفضيلات وإعداد اتصال الإنترنت.

⚠ تنبيه: لا تقطع عملية إعداد نظام التشغيل. فقد يؤدي ذلك إلى جعل الكمبيوتر غير قابل للاستخدام وسوف تحتاج إلى إعادة تثبيت نظام التشغيل.

✍ ملاحظة: للحصول على أفضل أداء ممكن لجهاز الكمبيوتر، ينصح بتنزيل وتثبيت أحدث نظام BIOS وبرامج التشغيل للكمبيوتر من [support.dell.com](http://support.dell.com).

✍ ملاحظة: لمزيد من المعلومات حول نظام التشغيل والميزات، راجع الموقع [support.dell.com/MyNewDell](http://support.dell.com/MyNewDell).

## اضغط زر الطاقة

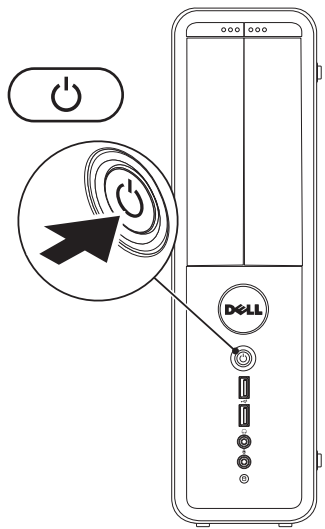

## توصيل كبل الطاقة

⚠ تنبيه: للمساعدة في تجنب إتلاف الكمبيوتر، تأكد من ضبط مفتاح محدد الجهد الكهربائي الذي يتطابق لأقصى حد مع طاقة التيار المتردد المتاحة في منطقتك.

لتحديد موضع مفتاح محدد الجهد الكهربائي، انظر "خصائص المنظر الخلفي" على صفحة 20.

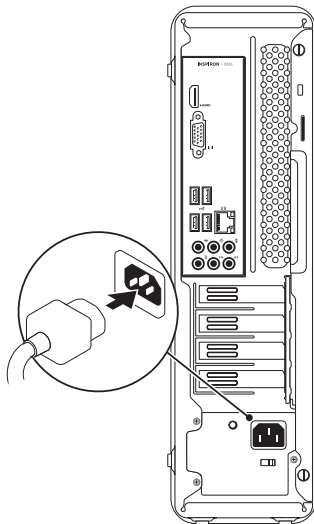

## توصيل كبل الشبكة (اختياري)







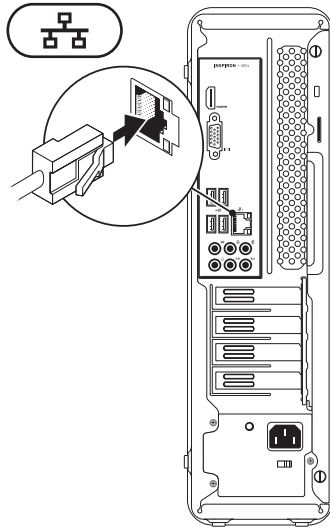

لا يعد توصيل الشبكة ضرورياً للانتهاء من إعداد الكمبيوتر، ولكن إذا كانت لديك شبكة بالفعل أو توصيل بالإنترنت يستخدم التوصيل عبر كبل (مثل جهاز شبكة ذي نطاق ترددي عريض أو مقبس شبكة Ethernet) فيمكنك توصيله الآن.

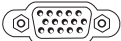
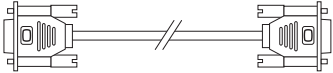
**ملاحظة:** لا تستخدم إلا كبل شبكة Ethernet للتوصيل بفتحة توصيل الشبكة (فتحة التوصيل RJ45). لا تقم بتوصيل كبل الهاتف إلا بفتحة توصيل المودم (فتحة التوصيل RJ11) وليس بفتحة توصيل الشبكة (فتحة التوصيل RJ45).

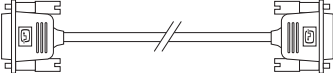
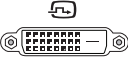
لتوصيل الكمبيوتر بشبكة أو جهاز شبكة ذي نطاق تردد عريض، قم بتوصيل أحد طرفي كبل الشبكة بمنفذ الشبكة أو بالجهاز ذي النطاق الترددي العريض. قم بتوصيل الطرف الآخر لكبل الشبكة بفتحة توصيل الشبكة (فتحة التوصيل RJ45) الموجودة في اللوحة الخلفية للكمبيوتر. تدل الطقطة على أن كبل الشبكة قد تم توصيله بإحكام.

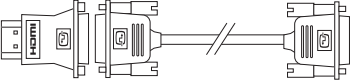

## إعداد سطح مكتب كمبيوتر Inspiron

المشاشة	كابل	الكمبيوتر	نوع التوصيل
			محول VGA إلى VGA (كابل VGA)
			DVI إلى DVI (كابل DVI)
			HDMI إلى HDMI (كابل HDMI)
			DVI إلى HDMI (محول HDMI إلى DVI + كابل DVI)



## توصيل الشاشة

يحتوي الكمبيوتر على فتحات توصيل فيديو VGA و HDMI مدمجة.

 ملاحظة: قد تتوفر فتحة توصيل DVI إذا قمت بشراء بطاقة رسومات منفصلة.

يمكنك شراء محول HDMI إلى DVI وكبلات HDMI أو DVI إضافية من [www.dell.com](http://www.dell.com).

استخدم الكبل الملائم بناءً على فتحات التوصيل في الكمبيوتر والشاشة. راجع الجدول التالي لمعرفة فتحات التوصيل في الكمبيوتر والشاشة.

 ملاحظة: عند التوصيل بشاشة واحدة، قم بتوصيل الشاشة بفتحة توصيل واحدة فقط من الفتحات المتوفرة بجهاز الكمبيوتر الخاص بك.

## توصيل لوحة المفاتيح والماوس

قم بتوصيل لوحة المفاتيح والماوس من نوع USB بفتحات التوصيل USB الموجودة باللوحة الخلفية للكمبيوتر.

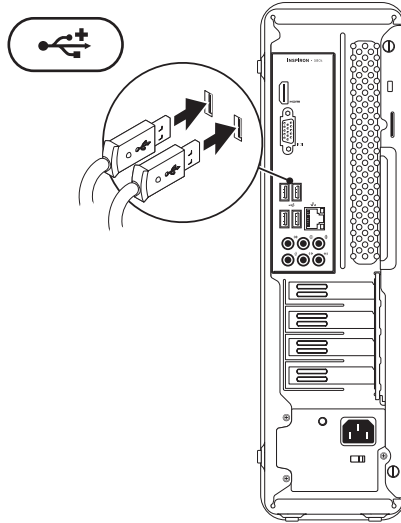

## توسيع أقسام التثبيت الخلفية

ومع وجود الكمبيوتر في موضع عمودي، عليك أن تقوم بإمالة جهة الكمبيوتر الخلفية بتأني وتدوير أقسام التثبيت إلى الخارج. وتضمن الأقدام الممددة استقرار النظام إلى الحد الأقصى.

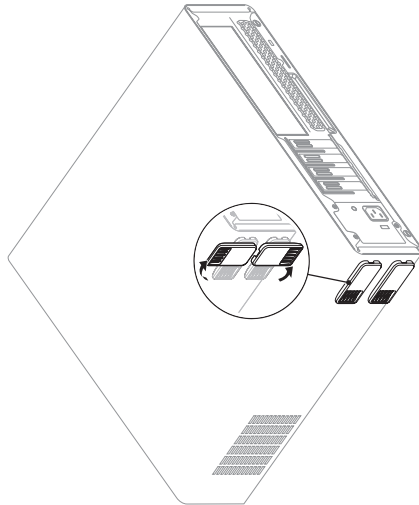

# إعداد سطح مكتب كمبيوتر Inspiron

## قبل إعداد الكمبيوتر

عند وضع الكمبيوتر في مكانه، تأكد أنك تتيح الوصول المتيسر لمصدر الطاقة والتهوية الكافية و سطح مستو لوضع الكمبيوتر.

قد يتسبب الحد من سريران الهواء حول جهاز الكمبيوتر في ارتفاع درجة حرارته. لمنع حدوث ارتفاع درجة الحرارة تأكد من ترك مسافة 10.2 سم (4 بوصة) على الأقل في خلفية الكمبيوتر ومسافة 5.1 سم (2 بوصة) بحد أدنى في جميع الاتجاهات الأخرى. لا تضع أبدا جهاز الكمبيوتر في مكان مغلق مثل كابينة أو درج حينما يكون في وضع التشغيل.

يقدم هذا القسم معلومات حول كيفية إعداد الكمبيوتر المحمول Inspiron™.

**⚠ تحذير:** قبل البدء في تنفيذ أي من الإجراءات الموضحة بهذا القسم، اقرأ معلومات السلامة المرفقة مع الكمبيوتر. لمزيد من المعلومات حول أفضل ممارسات الأمان، انظر الصفحة الرئيسية لسياسة الالتزام بالقوانين على [www.dell.com/regulatory\\_compliance](http://www.dell.com/regulatory_compliance).

58	اتصال بشركة Dell	39	أداة استكشاف أخطاء الأجهزة وإصلاحها
	العثور على المزيد من المعلومات	40	Dell Diagnostics
59	والموارد	44	استعادة نظام التشغيل
61	المواصفات الأساسية	45	استعادة النظام
65	ملحق		النسخ الاحتياطي Dell DataSafe
65	إشعار منتج Macrovision	46	Local Backup
	معلومات عن (NOM)، أو المقاييس	48	وسائط ستعادة النظام
66	الميكسيكية الرسمية (للمكسيك فقط)		برنامج Dell لاستعادة النسخة الأصلية للبيانات
67	فهرس	49	
		52	الوصول إلى التعليمات
		53	الدعم الفني وخدمة العملاء
		53	DellConnect
		54	خدمات عبر الإنترنت
		55	خدمة حالة الطلب المؤتمتة
		55	معلومات المنتج
			إرجاع المكونات بغرض الإصلاح بموجب الضمان أو بغرض رد الثمن
		56	
		57	قبل أن تتصل

# المحتويات

24	ميزات البرامج	5	إعداد سطح مكتب كمبيوتر Inspiron
25	Dell Dock	5	قبل إعداد الكمبيوتر
	Dell DataSafe Online Backup	6	توسيع أقدام التثبيت الخلفية
	(خدمة Dell DataSafe للنسخ الاحتياطي)	7	توصيل لوحة المفاتيح والماوس
27		8	توصيل الشاشة
<b>28</b>	<b>حل المشكلات</b>	10	توصيل كبل الشبكة (اختياري)
28	أكواد الإشارة الصوتية	11	توصيل كبل الطاقة
29	مشكلات الشبكة	12	اضغط زر الطاقة
30	مشكلات الطاقة	13	إعداد نظام Microsoft Windows
32	مشكلات الذاكرة	14	إنشاء وسائط استعادة النظام (موصى به)
33	مشكلات عدم الاستجابة والبرمجيات	15	التوصيل بالإنترنت (اختياري)
<b>35</b>	<b>استخدام أدوات الدعم</b>		<b>استخدام سطح مكتب كمبيوتر</b>
35	مركز دعم Dell	<b>18</b>	<b>Inspiron</b>
	My Dell Downloads (تنزيلات Dell)	18	خصائص المنظر الأمامي
36		20	خصائص المنظر الخلفي
37	رسائل النظام	22	موصلات اللوحة الخلفية

## الملاحظات والتنبيهات والتحذيرات

- 📌 **ملاحظة:** تبيين الملاحظة المعلومات الهامة التي تساعدك على تحقيق استفادة أفضل من الكمبيوتر.
- ⚠️ **تنبيه:** يشير التنبيه إلى احتمال حدوث تلف في الأجهزة أو فقدان البيانات، كما يخبرك بكيفية تفادي المشكلة.
- ⚠️ **تحذير:** يشير التحذير إلى احتمال وقوع تلف في الممتلكات أو إصابة بدنية أو الوفاة.

المعلومات الواردة في هذا المستند عرضة للتغيير بدون إشعار.

© 2010 Dell Inc. كافة الحقوق محفوظة.

يُمنع تماماً إجراء أية عملية نسخ بأي شكل من الأشكال لهذه المواد دون الحصول على إذن خطي من شركة Dell Inc.

العلامات التجارية الواردة في هذا النص: *Dell* وشعار *DELL* و *YOUR IS HERE* و *Inspiron* و *Solution Station* و *DellConnect* هي علامات تجارية لشركة Dell Inc. كما أن *Intel* و *Pentium* علامتان تجاريتان مسجلتان، و *Core* هي علامة تجارية مسجلة لشركة Intel في الولايات المتحدة والبلدان الأخرى، و *Microsoft* و *Windows Vista* ومفتاح بدء *Windows Vista* هي إما علامات تجارية أو علامات تجارية مسجلة لشركة Microsoft Corporation في الولايات المتحدة و/أو غيرها من البلدان الأخرى، و *Blu-ray Disc* هي علامة تجارية لشركة Blu-ray Disc Association، و *Bluetooth* علامة تجارية مملوكة لشركة Bluetooth SIG, Inc. وتستخدمها Dell بموجب ترخيص.

قد يتم استخدام علامات تجارية وأسماء تجارية أخرى في هذا المستند للإشارة إلى إما الكيانات المالكة لهذه العلامات والأسماء أو إلى منتجاتها. تنفي شركة Dell Inc. أي سعي من جانبها لامتلاك علامات تجارية أو أسماء تجارية بخلاف تلك الخاصة بها.

مراجعة A00

رقم الجزء Y6V6M

فبراير 2010

# INSPIRON™

دليل الإعداد

الطراز التنظيمي: DCSLF





# INSPIRON™

دليل الإعداد



YOURS IS HERE